

50 Гц



Серии
DOC - DIWA - DOMO
DOMO GRI - DN - DL

ПОГРУЖНЫЕ НАСОСЫ ДЛЯ ДРЕНАЖНЫХ И СТОЧНЫХ ВОД

СЕРИИ DOC - DIWA - DOMO - DOMO GRI - DN - DL
ДИАПАЗОН ГИДРАВЛИЧЕСКИХ ХАРАКТЕРИСТИК ПРИ 50 Гц

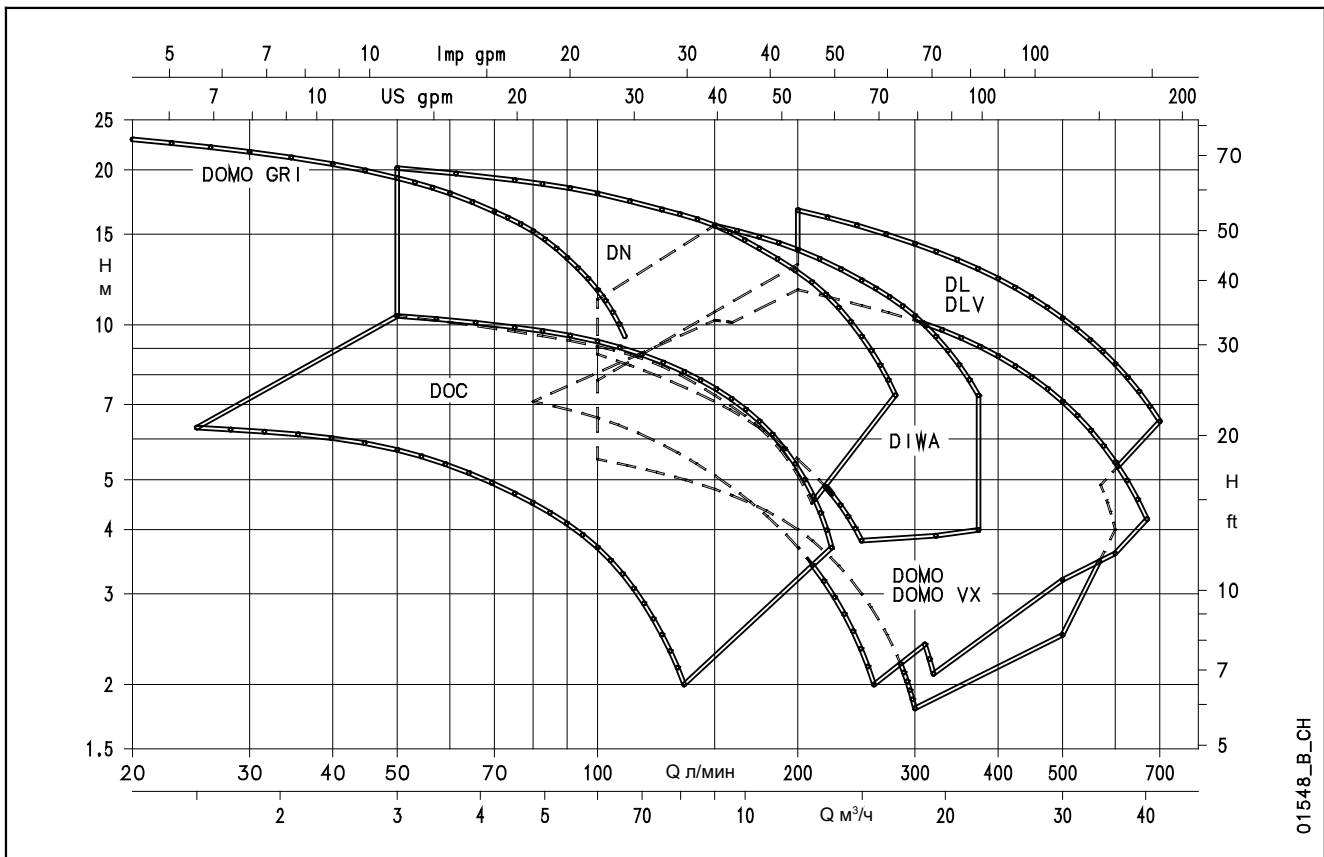

01548_B_CH

СОДЕРЖАНИЕ

Серия DOC. Технические характеристики	5
Серия DOC. Перечень моделей и таблица материалов	7
Серия DOC. Рабочие характеристики	8
Серия DOC. Размеры и вес	9
Серия DIWA. Технические характеристики	11
Серия DIWA. Перечень моделей и таблица материалов	13
Серия DIWA. Торцевое уплотнение	14
Серия DIWA. Рабочие характеристики	15
Серия DIWA. Размеры и вес	16
Серия DOMO. Технические характеристики	19
Серия DOMO GRI. Технические характеристики	20
Серия DOMO. Перечень моделей и таблица материалов	22
Серия DOMO GRI. Перечень моделей и таблица материалов	23
Серии DOMO - DOMO GRI. Торцевое уплотнение	24
Серия DOMO. Рабочие характеристики	25
Серия DOMO GRI. Рабочие характеристики	27

СОДЕРЖАНИЕ

Серия DOMO. Размеры и вес	28
Серия DOMO GRI. Размеры и вес	31
Серия DN. Технические характеристики	33
Серия DN. Перечень моделей и таблица материалов	35
Серия DN. Торцевое уплотнение	36
Серия DN. Рабочие характеристики	37
Серия DN. Размеры и вес	38
Серия DL. Технические характеристики	39
Серия DL. Перечень моделей и таблица материалов	41
Серия DL. Торцевое уплотнение	43
Серия DL. Рабочие характеристики	45
Серия DL. Размеры и вес	47
Техническое приложение	49

Погружные насосы для перекачки чистой и загрязненной воды

Серия DOC



Насосы серии DOC – это надежные, коррозионностойкие и компактные изделия. Имеются три основные модели мощностью от 0,25 до 0,55 кВт. Возможна также версия DOC 7VX с вихревым рабочим колесом.

ПРИМЕНЕНИЕ

- Откачивание жидкости из резервуаров, баков для сбора дождевой воды или дренаж прачечных.
- Ирригация садов, огородов, газонов с забором воды из баков для сбора дождевой воды.
- Осушение затопленных подвалов и гаражей.
- Перекачивание воды из баков, цистерн и бассейнов.

ТЕХНИЧЕСКИЕ ХАРАКТЕРИСТИКИ

- **Максимальная температура жидкости: 40°C.**
- **Сухой двигатель**, охлаждаемый перекачиваемой жидкостью.
- **Кабель питания:**
 - однофазная версия: с вилкой;
 - трехфазная версия: без вилки.
- **Класс изоляции: В (130°C).**
- **Степень защиты: IPX8.**
- **Максимальная глубина погружения: 5 м.**
- Насосы **DOC3** имеют подачу до **135 л/мин**, напор до **7 м** и могут **пропускать частицы диаметром до 10 мм**. Выпускаются только в однофазной версии.
- Насосы **DOC7** имеют подачу до **225 л/мин**, напор до **11 м** и могут **пропускать частицы диаметром до 10 мм**.

- Насосы **DOC7VX** имеют подачу до **175 л/мин**, напор до **7 м** и могут **пропускать частицы диаметром до 20 мм**.

• Версии:

- Однофазная: 220-240 В, 50 Гц, 2 полюса.
- Трехфазная: 220-240 В, 50 Гц, 2 полюса. 380-415 В, 50 Гц, 2 полюса.

• Особенности однофазной версии:

- **установленный поплавковый выключатель** для автоматической работы насоса;
- **встроенный конденсатор**;
- **защита от тепловой перегрузки** для прекращения электропитания насоса в случае перегрева.

- **По запросу** доступны однофазные версии без поплавкового выключателя (SG) или с вертикальным выключателем уровня (GT), однофазные и трехфазные версии с частотой питания 60 Гц, кабелем питания различной длины и разными типами разъемов.

- **По запросу** доступно **устройство низкого всасывания**, которое может быть установлено на насосы DOC3 и DOC7. Устройство позволяет полностью осушить затопленные помещения (остаточный уровень воды – до 3 мм).

КОМПЛЕКТ АВАРИЙНОЙ ОТКАЧКИ

Доступен **комплект аварийной откачки воды** для быстрого осушения затопленных помещений. В комплект входят:

- один однофазный насос **DOC3**, оснащенный поплавковым выключателем, 10-метровым кабелем питания со штепсельной вилкой и адаптером для быстрого присоединения шланга;
- один **шланг** длиной 6 м, оснащенный адаптером для быстрого присоединения к насосу;
- **пластиковая упаковка** для хранения комплекта или для использования в качестве фильтра во время работы.

СЕРИЯ DOC РАШИФРОВКА ТИПОВОГО ОБОЗНАЧЕНИЯ

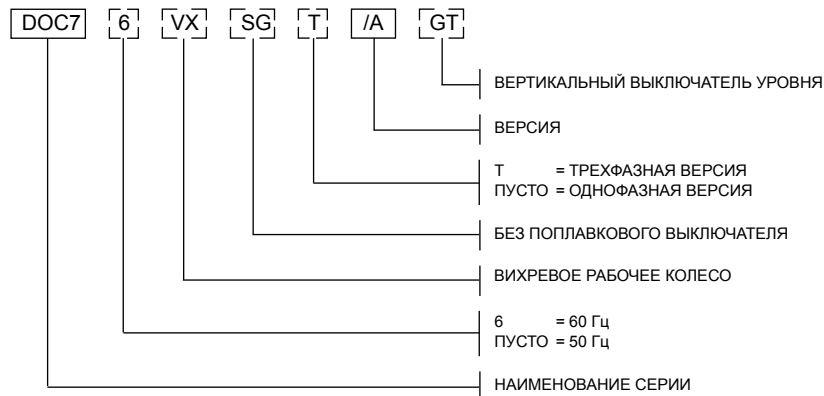

ПРИМЕР: DOC 7VX/A
 Погружной насос серии DOC 7, 50 Гц, вихревое рабочее колесо, версия однофазная, /A.

ПАСПОРТНАЯ ТАБЛИЧКА ОДНОФАЗНОЙ ВЕРСИИ

LOWARA
 VIA LOBARDI 14, 36076 MONTECCHIO MADONNE (VI) - ITALY
 Pump unit
 Cod. tmax °C
 Q l/min P2 kW
 H m Hmin m
 Motor ~ Hz
 P1 kW Duty CI IP
 C μF V
 Date No m
 01451_D_SC

ОПИСАНИЕ

- 1 - Тип погружного насоса
- 2 - Код
- 3 - Диапазон подачи
- 4 - Диапазон напора
- 5 - Тип двигателя
- 6 - Дата производства и серийный номер
- 7 - Минимальный напор
- 8 - Максимальная глубина погружения
- 9 - Номинальная мощность
- 10 - Максимальная температура жидкости

ПАСПОРТНАЯ ТАБЛИЧКА ТРЕХФАЗНОЙ ВЕРСИИ

LOWARA
 VIA LOBARDI 14, 36076 MONTECCHIO MADONNE (VI) - ITALY
 Pump unit
 Cod. tmax °C
 Q l/min P2 kW
 H m Hmin m
 Motor ~ Hz
 U Δ/Y V GI
 I Δ/Y A IP
 P1 kW Duty V
 Date No m
 01452_D_SC

СЕРИЯ DOC ПЕРЕЧЕНЬ МОДЕЛЕЙ И ТАБЛИЦА МАТЕРИАЛОВ

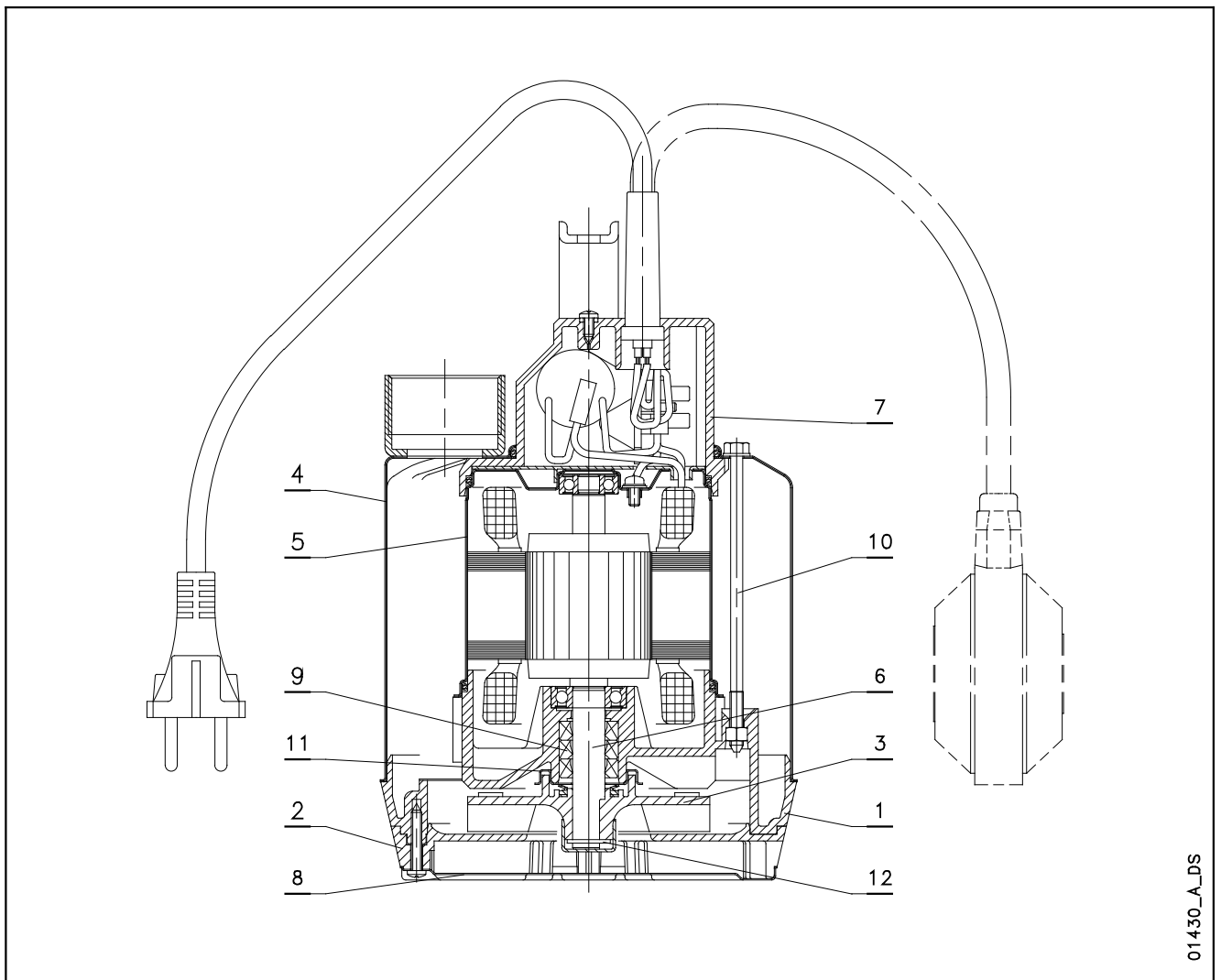

01430_A_DS

№	ДЕТАЛЬ	МАТЕРИАЛ	ССЫЛКИ НА СТАНДАРТЫ	
			ЕВРОПА	США
1	Корпус насоса	Полифениленоксид (PPO) + 20% стекловолокно		
2	Всасывающий фильтр	Полифениленоксид (PPO) + 20% стекловолокно		
3	Рабочее колесо DOC3	Полифениленоксид (PPO) + 20% стекловолокно		
	Рабочее колесо DOC7 - DOC7VX	Полиамид PA66 + 30% стекловолокно		
4	Внешний корпус с муфтой	Нержавеющая сталь	EN 10088-1-X5CrNi18-10 (1.4301)	AISI 304
5	Внутренний корпус двигателя	Нержавеющая сталь	EN 10088-1-X5CrNi18-10 (1.4301)	AISI 304
6	Вал	Нержавеющая сталь	EN 10088-1-X12CrS13 (1.4005)	AISI 416
7	Верхняя часть корпуса насоса	Полифениленоксид (PPO) + 20% стекловолокно		
8	Нижняя крышка	Нержавеющая сталь	EN 10088-1-X5CrNi18-10 (1.4301)	AISI 304
9	Уплотнительные кольца	NBR		
10	Стяжка и крепеж	Нержавеющая сталь	EN 10088-1-X5CrNi18-10 (1.4301)	AISI 304
11	Двойное износное кольцо	Нержавеющая сталь	EN 10088-1-X5CrNi18-10 (1.4301)	AISI 304
12	Кольцо-фиксатор рабочего колеса	Нержавеющая сталь	EN 10088-1-X5CrNi18-10 (1.4301)	AISI 304

doc_b_fm

СЕРИЯ DOC РАБОЧИЕ ХАРАКТЕРИСТИКИ ПРИ 50 Гц



ТАБЛИЦА ГИДРАВЛИЧЕСКИХ ХАРАКТЕРИСТИК

ТИП НАСОСА	НОМИН. МОЩНОСТЬ		Q = ПОДАЧА									
			л/мин	0	25	50	75	100	125	135	175	225
			м³/ч	0	1,5	3	4,5	6	7,5	8,1	10,5	13,5
	кВт	л.с.	H = ОБЩИЙ НАПОР В МЕТРАХ ВОДЯНОГО СТОЛБА									
DOC3	0,25	0,33	6,9	6,3	5,6	4,7	3,7	2,5	2,0			
DOC7(T)	0,55	0,75	11,1	10,8	10,4	9,9	9,3	8,5	8,1	6,5	3,7	
DOC7VX(T)	0,55	0,75	7,2	6,8	6,4	6,0	5,5	4,8	4,5	3,1		

Характеристики приведены для жидкостей с плотностью $\rho = 1,0 \text{ кг/дм}^3$ и кинематической вязкостью $\nu = 1 \text{ мм}^2/\text{сек}$.

doc-2p50_b_th

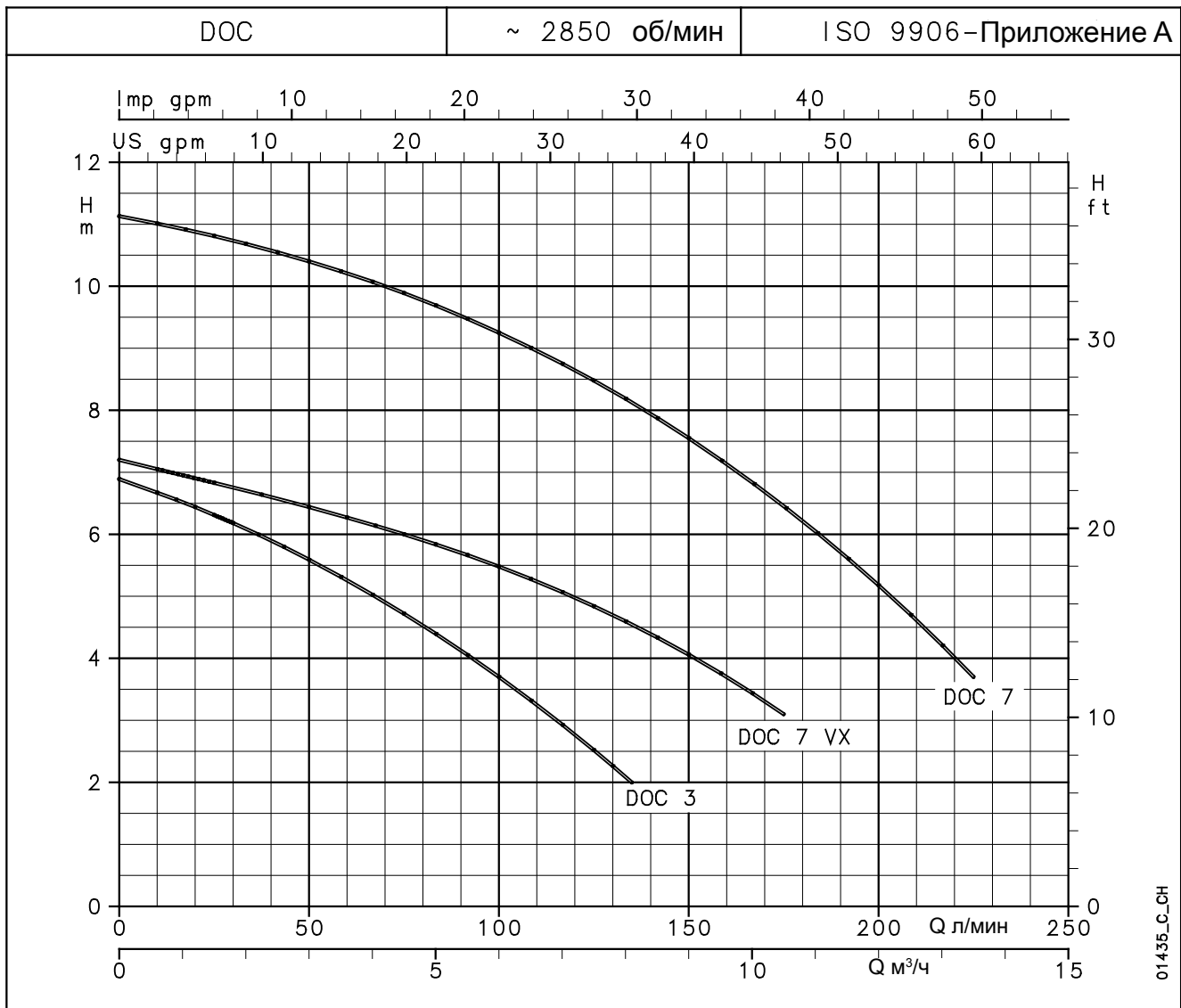
ТАБЛИЦА ЭЛЕКТРИЧЕСКИХ ХАРАКТЕРИСТИК

ТИП НАСОСА	ПОТРЕБЛЯЕМАЯ МОЩНОСТЬ*	ПОТРЕБЛЯЕМЫЙ ТОК*	КОНДЕНСАТОР
ОДНОФАЗНЫЙ	кВт	220-240 В А	μF / 450 В
DOC 3	0,31	1,43	6,3
DOC 7	0,78	3,47	16
DOC 7VX	0,66	2,96	16

ТИП НАСОСА	ПОТРЕБЛЯЕМАЯ МОЩНОСТЬ*	ПОТРЕБЛЯЕМЫЙ ТОК*	ПОТРЕБЛЯЕМЫЙ ТОК*
ТРЕХФАЗНЫЙ	кВт	220-240 В А	380-415 В А
-	-	-	-
DOC 7T	0,79	2,82	1,63
DOC 7VXT	0,66	2,68	1,55

* Максимальные значения в пределах рабочего диапазона.

doc-2p50_a_te

**СЕРИЯ DOC
РАЗМЕРЫ И ВЕС**

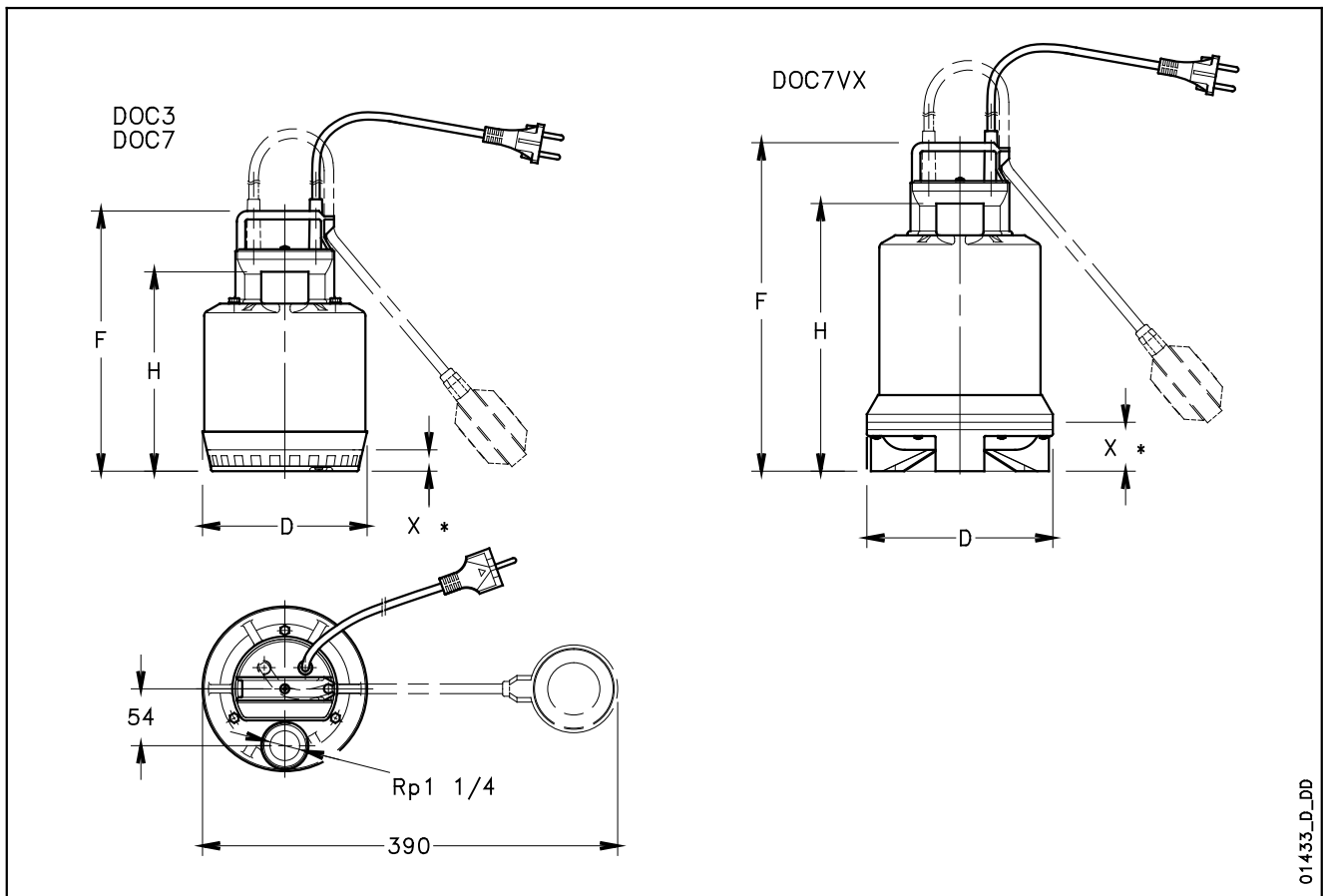

01433_D_DD

ТИП НАСОСА		РАЗМЕРЫ (мм)				ВЕС
		F	H	D	X*	кг
DOC3	DOC3 GT	245	188	155	20	4
DOC7(T)	DOC7(T) GT	285	228	155	20	6
DOC7VX(T)	-	310	252	175	45	6

* Минимальный уровень жидкости.

doc-2p50_b_td

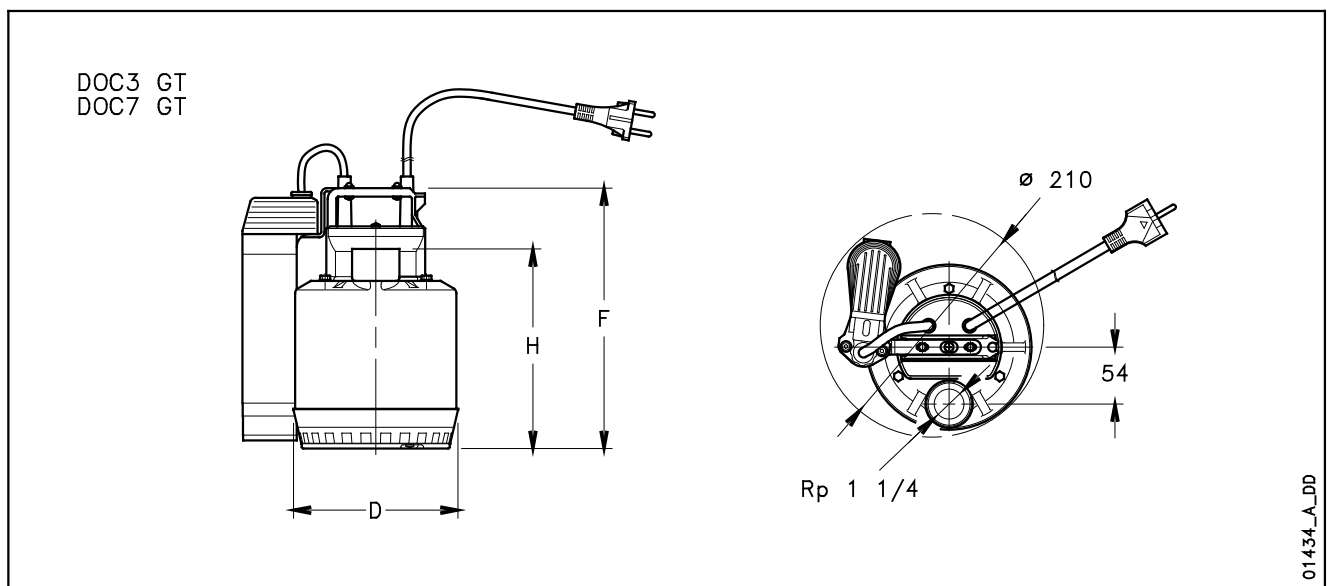

01434_A_DD

**СЕРИЯ DOC
ПРИМЕРЫ УСТАНОВКИ**

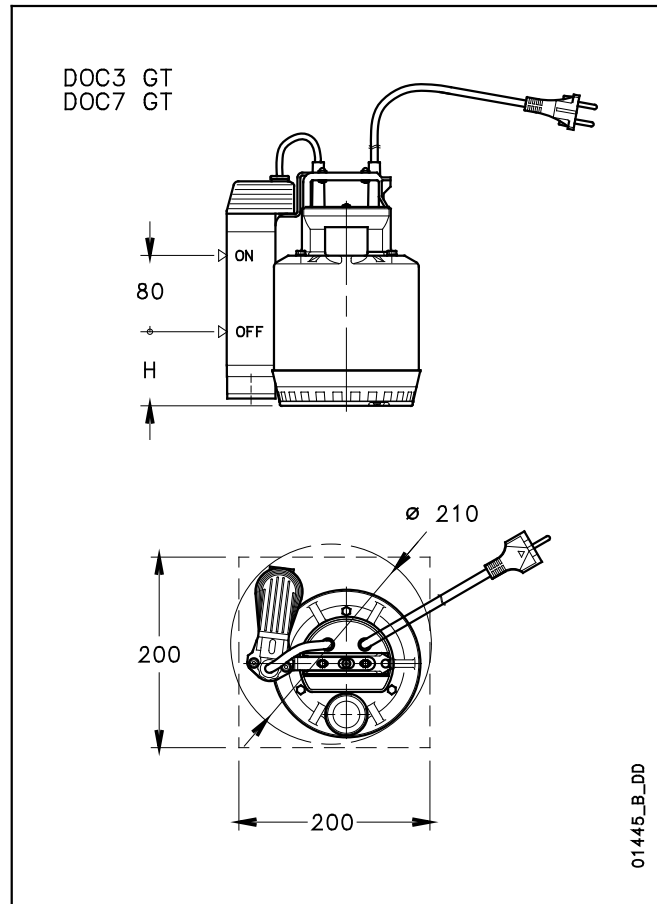
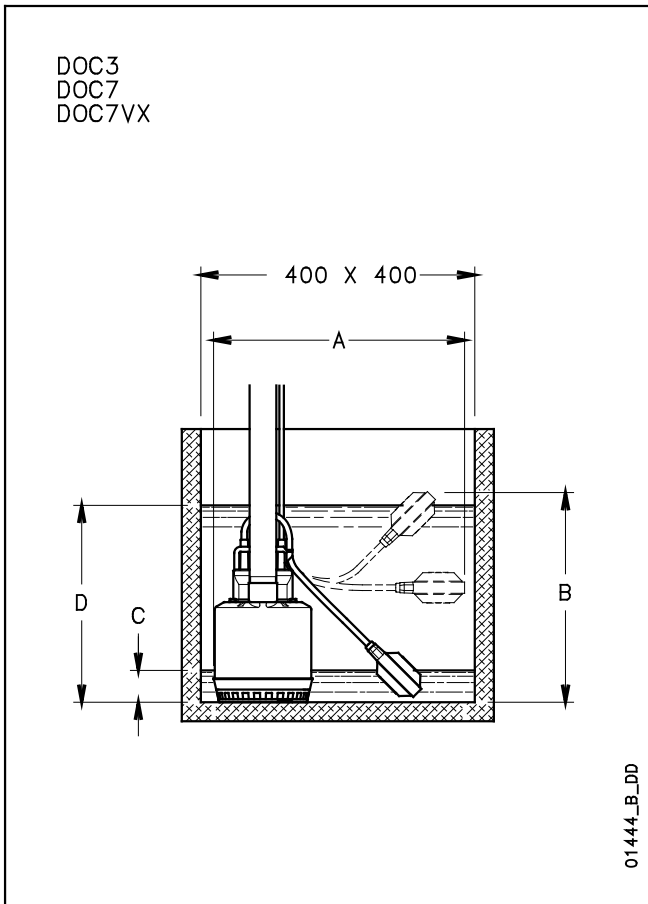

ТИП НАСОСА		РАЗМЕРЫ (мм)		МИН. УРОВЕНЬ ВОДЫ	МАКС. УРОВЕНЬ ВОДЫ	МИН. УРОВЕНЬ ВОДЫ
		A	B	C*	D*	H
DOC3	DOC3 GT	390	330	50	310	90
DOC7	DOC7 GT	390	370	90	350	90
DOC7VX	-	390	395	115	375	-

* Значения – ориентировочные и зависят от регулировки поплавкового выключателя.

docliv-2p50_d_td

ПРИНАДЛЕЖНОСТИ

